

Please read and save these instructions. Read carefully before attempting to assemble, install, operate or maintain the product described. Protect yourself and others by observing all safety information. Failure to comply with instructions could result in personal injury and/or property damage! Retain instructions for future reference.

# Dayton® Portable Welding Extractor with Clamp Holder

## Description

The Portable Welding Extractor is specially suitable for treating the smoke generated during ordinary welding processing work, which can effectively collect and screen the smoke resulting from the welding work in maintaining the air quality of the working environment. The machine weighs about 45 lbs.; so it is suggested to use lifting tools during moving and transportation. Do not move without the help of others to avoid danger.

## Unpacking

The machine should be unpacked carefully. Check if the machine and components are consistent with those indicated in the Parts List. If any doubt arises or when the components are incomplete, please contact your dealer.

## Specifications

Motor (watts) . . . . . 800W x 2 Pcs.  
 CFM . . . . . 230 Ft.<sup>3</sup>/Min.  
 Packing Size . . . . . 25.2 x 14.8 x 20"  
 Net Weight . . . . . 45.4 lbs.  
 Gross Weight . . . . . 49 lbs.  
 Air Suction . . . . . 2.5"  
 Sound Level . . . . . 78 dB(A)

## General Safety Information

### MACHINE WARNING SIGNS



Indicates an imminently hazardous situation which, if not avoided, will result in death or serious injury.



Indicates a potentially hazardous situation which, if not avoided, could result in death or serious injury.



Indicates a potentially hazardous situation which, if not avoided, may result in minor or moderate injury.

Used without the safety alert symbol (▲) indicates potentially hazardous situation which, if not avoided, may result in property damage.



Warning of electric shock



Do not expose the equipment to rain or use in damp locations.



Do not use the equipment around flammable products; if not avoided, sparks can ignite vapors from flammable products.

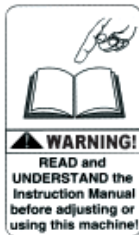

Read and understand all warnings and operating instructions before using this equipment. Failure to follow all instructions may result in electric shock, fire, and/or serious personal injury or property damage.



**Use this product carefully to effectively avoid any possible danger.**

**Observe the following safety regulations to avoid bodily injury due to electrocution during use.**

Read this Manual carefully before operating the product and preserve the Operation Manual properly.

1. Keep the cleanliness of the working environment. A disorderly working environment will cause inconvenience and danger during operation.
2. Check if the working environment is suitable for using the product:
  - Do not use the product under a humid environment.
  - Use the product only in a good working environment to reduce risks.

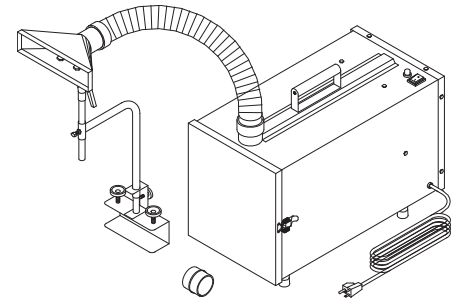

Figure 1

-Do not use the product in flammable gas or liquid environment to avoid causing danger.

3. During use, keep other persons from approaching the product to avoid danger.
  - Do not let children get close to the product.
  - All wires used by the product shall be safely located to prevent children from touching the electrical wire.
4. All tools shall be safely stored. When the tools are not used, please store them in a dry place safely beyond the reach of children and other persons.
5. If the machine breaks down, inform a service technician. Do not attempt to repair to avoid damaging the machine.
6. When using the product, be sure to put on welding suit and mask.
7. Use the electrical wires correctly. During use, do not drag the electrical wires with force and avoid using these wires if fraying or current leakage occurs to avoid hurting the operator.
8. When replacing the parts, confirm that the machine is under power shutoff status. Do not replace parts or filter material unless the switch is in "off" status.

ENGLISH

ESPAÑOL

FRANÇAIS

# Dayton® Portable Welding Extractor with Clamp Holder

## General Safety Information (Continued)

9. Use the power cord correctly. The total length of power cord shall not be over 13 feet (4m) to avoid low power due to voltage drop and to prevent hazard.
10. Care and Maintenance:
  - Confirm that the parts/accessories have been fully assembled and will not affect the machine operation.
  - Check if the machine is operated normally.
  - Replace the damaged parts or accessories by the instructions of the Manual. If the said instructions are not specified in the Manual, then ask professional technician to carry out the tool maintenance or replacement.

**NOTE:** The electrical specifications of this machine meet the safety requirements, and the maintenance shall be carried out by professional technician. The original manufacturer's parts and accessories shall be used to avoid injuries from occurring. If any problem happens, contact your dealer immediately.

### SAFETY RULES FOR PORTABLE WELDING EXTRACTOR

The Portable Welding Extractor may cause danger if it is operated incorrectly. Therefore, the product must be used cautiously to avoid causing hazard or damage.

Unnecessary injuries may occur if failing to follow the instructions of the Safety Rules Manual. Be sure to put on protection equipment or suit that can protect your body, such as helmet and eye mask to avoid injuries from

occurring. If any doubt for using or any unfitness occurs during use, be sure to stop the operation immediately. Please keep in mind that the user shall be liable for using according to the specified safety rules so as to operate the machine correctly.

1. Read this Manual carefully before operating the product.
2. Be sure to follow local electrical and safety regulations and observe the electrical safety standards practiced in the relevant area. All electrical wire connections and installation shall be carried out by a professional technician.
3. Do not operate the product near flammable materials, as sparks may ignite these materials and cause explosion. Please confirm there aren't any flammables near the working site to avoid hazard.
4. This product is suitable for collecting smoke and welding oil gas. Do not use it in collecting iron chips and dust at the same time to avoid producing sparks.
5. During replacing of the parts or filter materials, check that the switch is disconnected.
6. Do not kink the power cord and keep it away from oil, chemicals or flammables.
7. Check if the voltage, phase count and earthing wire fit the machine.
8. When the fan blades are operated at high-speed, do not reach hand near these blades to prevent finger from breaking or clothes/necktie from getting caught. Do not put hand or foreign matter into the air inlet to avoid getting caught due to the high-speed rotation of fan blades.
9. When not in use, all air inlets of Welding Smoke Treatment Machine shall be covered.

## Assembly

The machine should be packed and dismantled carefully. Check if the machine and components are consistent with those indicated in the Parts List. The Smoke Treatment Machine shall be assembled according to the illustrations on pages 4 and 6. If any doubt arises or when the components are incomplete, please contact your dealer.

**▲ WARNING** *Do not connect the Welding Smoke Treatment Machine before finishing the assembly and confirm you have read and understood all of the precautions stated in the manual.*

**NOTE:** For correct assembly and Parts List, please refer to pages 4-6.

### ELECTRICAL INSTALLATION

1. Power Connection
  - a. Confirm that the power is properly connected under normal power supply condition. It is recommended to provide manual shutdown device before connecting power.
  - b. It is recommended to protect the control equipment with suitable grade of fuse, and the length of fuse and power cord shall not be over 13 feet (4m).
2. Shutdown:
  - a. Disconnect power by manual method.
  - b. When stopping operation, check if the switch is under off status.
3. Earthing Wire:
  - a. Connect yellow/green wires to the earthing wire power jack.
  - b. Confirm that the earthing wire has been properly connected before connecting main power cord to the machine at all times.

# Model 2HNT7

## Assembly (Continued)

**⚠ WARNING** Do not disconnect the wiring jack before cutting off power!

### 4. Power Installation and Storage:

The electrical power is configured as following. If the power is beyond the scope stated below, then it is required to ensure that the power is well arranged and safe in performance.

- a. Ambient temperature: Between 41°F ~ 131°F. If the time is over 24 hours, then the ambient average temperature shall not be over 122°F.
- b. Humidity: Between 30% ~ 95%
- c. Altitude: 3,280' (1,000 m)
- d. Moving and Storing: -13°F ~ 131°F. For short-time storage (less than 24 hours), the storage temperature can be up to 158°F.

## Installation

### MOVING AND TRANSPORTATION

The net weight of this machine is about 45 lbs. It CANNOT be handled and transported without the help of lifting tools.

### Electric Circuit Diagram

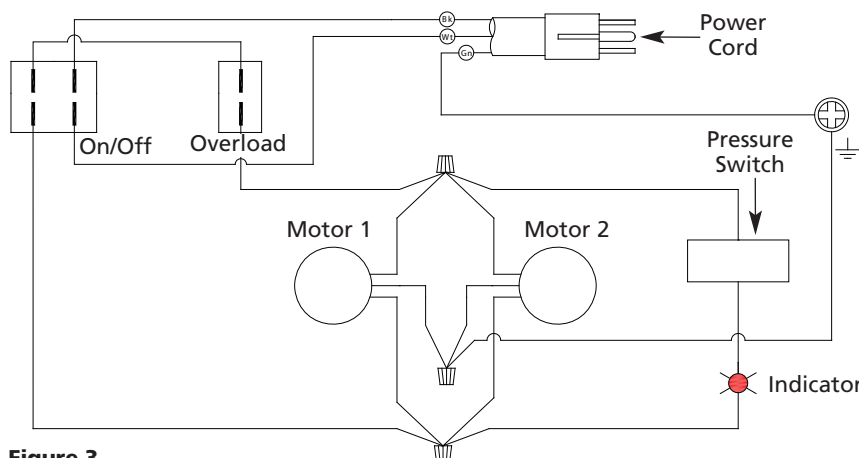

Figure 3

**⚠ WARNING** Do not move without the help of others to avoid causing danger.

## Operation

Before starting the machine, be sure to read this manual carefully and check that relevant safety protection measures have been taken according to the manual.

**NOTE:** Watch the motor turning direction according to the instruction of arrow direction.

1. To ensure satisfactory performance for the Welding Smoke Treatment Machine, please confirm the air volume, power and the matching table of the Welding Smoke Treatment Machine.
2. Connect power after installing the Welding Smoke Treatment Machine and the table, and disconnect power when the machine is not used (see "Assembly" instructions).
3. The Welding Smoke Treatment Machine shall be turned on and off by pushing I/O button. Under normal operation status, use such I/O button to turn on or off the Smoke Treatment Machine.

## NOISE VALUE

The noise value exercised here shall be used as the referential standard only. The factors affecting the actual work noise value shall include the job site and other noise sources, such as machine quantity and the processing procedure of other adjacent sites. Although different noise values are permitted by each country, however, the machine operator would be able to take much better precautions according to the noise values provided. The noise value measured at a distance 6.5 feet away from the machine shall be 78dB, but it is provided for reference only. Please put on ear muffler as required to avoid injuries.

## FILTERS



Stainless Filter Prefilter Prefilter Pleated Filter Pleated HEPA Filter

### Figure 2 – Filters

1. STAINLESS FILTER captures up to 95% of the sparks and steel chips down to 1 – 2 micron.
2. PREFILTER captures 35% of the 2 – 10 micron small particles and it absorbs oil which extends the lives of the PLEATED FILTER & HEPA FILTER.
3. PREFILTER captures 85% of the 1 – 2 micron small particles and it absorbs oil which extends the lives of the PLEATED FILTER & HEPA FILTER.
4. PLEATED FILTER to filter fine dusts.
5. PLEATED HEPA FILTER captures up to 99.97% of the 0.3 micron noxious fumes and provides better working environment.

**NOTE:** PLEATED FILTER & HEPA FILTER can be reused after cleaning with compressed air.

ENGLISH



# Model 2HNT7

## Repair Parts List for Portable Welding Extractor

Reference Number	Description	Part Number	Quantity
1	Hose	HV70001G	1
2	Ventilation Fixing Cover	HV70002G	1
	<b>Pressure Gauge Assembly</b>	<b>HV70003G</b>	
3	Inner Hex Screw		2
4	Pressure Gauge		1
5	Hex Nut		2
6	Pressure Gauge Ring		1
	<b>Motor Assembly</b>	<b>HV70004G</b>	
7	Phillips Head Screw		8
8	Motor Base		1
9	Foam Tape		2
10	Motor		2
11	Motor Fixing Base		2
	<b>Filter Fixing Shaft Assembly</b>	<b>HV70005G</b>	
12	Hex Nut		4
13	Flat Washer		2
14	Filter Fixing Shaft		2
	<b>Switch Assembly</b>	<b>HV70006G</b>	
15	Switch		1
16	Overload Protector		1
17	Indicator (Red)		1
	<b>Cord Assembly</b>	<b>HV70007G</b>	
18	Cord Buckle		1
19	Cord 14AWG		1
	<b>Handle Assembly</b>	<b>HV70008G</b>	
20	Handle		1
21	Phillips Head Screw		2
	<b>Door Buckle Base Assembly</b>	<b>HV70009G</b>	
22	Countersunk Phillips Head Screw		4
23	Door Buckle Base		2
24	Dual Spring Buckle		2
25	Hex Nut		4
26	Cushion	HV70010G	4
	<b>Filter Fixing Base Assembly</b>	<b>HV70011G</b>	
27	Foam Tape		1
28	Stainless Filter		1
29	Filter Fixing Base		2
30	Flat Washer		2
31	Wing Nut		2

## For Repair Parts, call 1-800-323-0620

24 hours a day – 365 days a year

Please provide following information:

- Model number
- Serial number (if any)
- Part description and number as shown in parts list

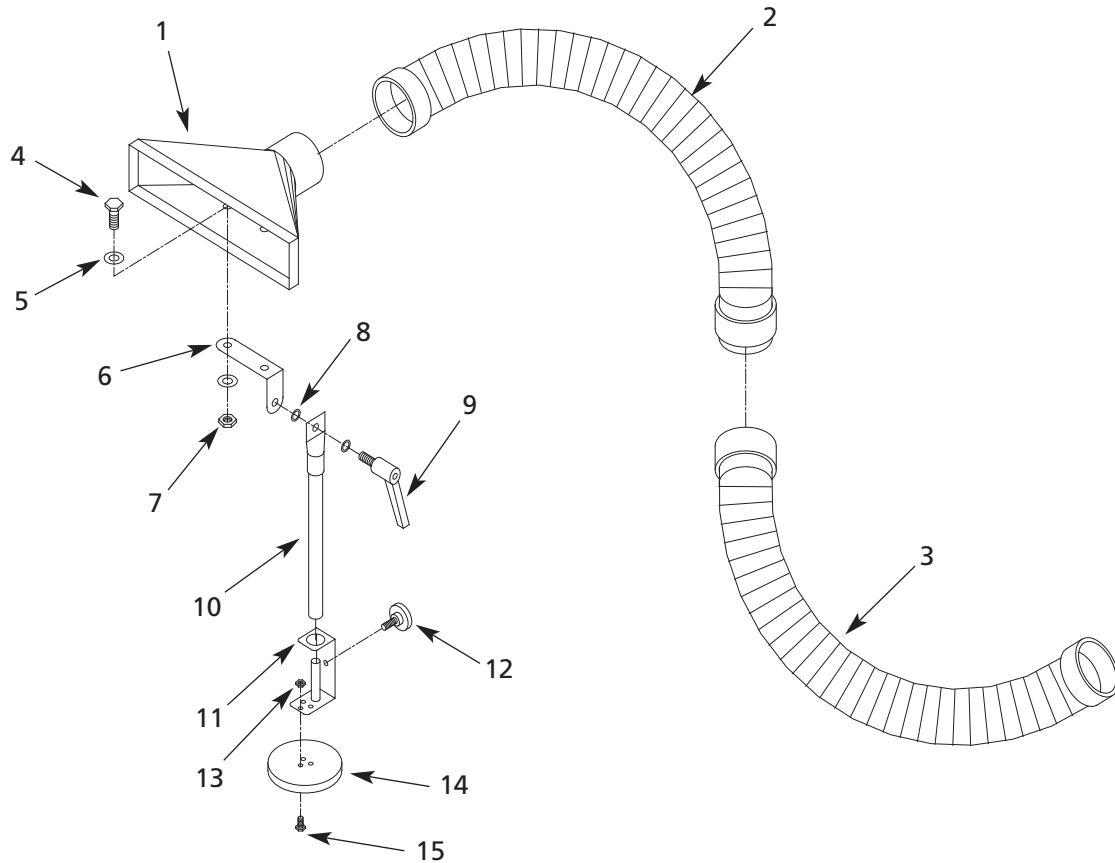

Figure 5 – Repair Parts Illustration for Clamp Holder

### Repair Parts List for Clamp Holder

Reference Number	Description	Part Number	Quantity
1	Air Suction Hood	HV70012G	1
2	Fireproof Hose	HV70013G	1
3	PVC Hose	HV70014G	1
4	5/16" x 3/4 Hex Screw	HV70015G	2
5	5/16"/OD Flat Washer	HV70016G	4
6	Hood Fixing Hinge	HV70017G	1
7	Hex Nut	HV70018G	7
8	Spring Washer	HV70019G	2
9	Handle	HV70020G	1
10	Hood Fixing Tube	HV70021G	1
11	Fixing Base	HV70022G	1
12	Fixing Hinge	HV70023G	1
13	Hex Nut	HV70024G	2
14	Magnetic Base	HV70025G	1
15	Round Phillips Head Screw	HV70026G	1



# Dayton® Portable Welding Extractor with Clamp Holder

## LIMITED WARRANTY

**DAYTON ONE-YEAR LIMITED WARRANTY.** DAYTON® PORTABLE WELDING EXTRACTOR WITH CLAMP HOLDER, MODELS COVERED IN THIS MANUAL, ARE WARRANTED BY DAYTON ELECTRIC MFG. CO. (DAYTON) TO THE ORIGINAL USER AGAINST DEFECTS IN WORKMANSHIP OR MATERIALS UNDER NORMAL USE FOR ONE YEAR AFTER DATE OF PURCHASE. ANY PART WHICH IS DETERMINED TO BE DEFECTIVE IN MATERIAL OR WORKMANSHIP AND RETURNED TO AN AUTHORIZED SERVICE LOCATION, AS DAYTON DESIGNATES, SHIPPING COSTS PREPAID, WILL BE, AS THE EXCLUSIVE REMEDY, REPAIRED OR REPLACED AT DAYTON'S OPTION. FOR LIMITED WARRANTY CLAIM PROCEDURES, SEE "PROMPT DISPOSITION" BELOW. THIS LIMITED WARRANTY GIVES PURCHASERS SPECIFIC LEGAL RIGHTS WHICH VARY FROM JURISDICTION TO JURISDICTION.

**LIMITATION OF LIABILITY.** TO THE EXTENT ALLOWABLE UNDER APPLICABLE LAW, DAYTON'S LIABILITY FOR CONSEQUENTIAL AND INCIDENTAL DAMAGES IS EXPRESSLY DISCLAIMED. DAYTON'S LIABILITY IN ALL EVENTS IS LIMITED TO AND SHALL NOT EXCEED THE PURCHASE PRICE PAID.

**WARRANTY DISCLAIMER.** A DILIGENT EFFORT HAS BEEN MADE TO PROVIDE PRODUCT INFORMATION AND ILLUSTRATE THE PRODUCTS IN THIS LITERATURE ACCURATELY; HOWEVER, SUCH INFORMATION AND ILLUSTRATIONS ARE FOR THE SOLE PURPOSE OF IDENTIFICATION, AND DO NOT EXPRESS OR IMPLY A WARRANTY THAT THE PRODUCTS ARE MERCHANTABLE, OR FIT FOR A PARTICULAR PURPOSE, OR THAT THE PRODUCTS WILL NECESSARILY CONFORM TO THE ILLUSTRATIONS OR DESCRIPTIONS. EXCEPT AS PROVIDED BELOW, NO WARRANTY OR AFFIRMATION OF FACT, EXPRESSED OR IMPLIED, OTHER THAN AS STATED IN THE "LIMITED WARRANTY" ABOVE IS MADE OR AUTHORIZED BY DAYTON.

**Technical Advice and Recommendations, Disclaimer.** Notwithstanding any past practice or dealings or trade custom, sales shall not include the furnishing of technical advice or assistance or system design. Dayton assumes no obligations or liability on account of any unauthorized recommendations, opinions or advice as to the choice, installation or use of products.

**Product Suitability.** Many jurisdictions have codes and regulations governing sales, construction, installation, and/or use of products for certain purposes, which may vary from those in neighboring areas. While attempts are made to assure that Dayton products comply with such codes, Dayton cannot guarantee compliance, and cannot be responsible for how the product is installed or used. Before purchase and use of a product, review the product applications, and all applicable national and local codes and regulations, and be sure that the product, installation, and use will comply with them.

Certain aspects of disclaimers are not applicable to consumer products; e.g., (a) some jurisdictions do not allow the exclusion or limitation of incidental or consequential damages, so the above limitation or exclusion may not apply to you; (b) also, some jurisdictions do not allow a limitation on how long an implied warranty lasts, consequently the above limitation may not apply to you; and (c) by law, during the period of this Limited Warranty, any implied warranties of implied merchantability or fitness for a particular purpose applicable to consumer products purchased by consumers, may not be excluded or otherwise disclaimed.

**Prompt Disposition.** A good faith effort will be made for prompt correction or other adjustment with respect to any product which proves to be defective within limited warranty. For any product believed to be defective within limited warranty, first write or call dealer from whom the product was purchased. Dealer will give additional directions. If unable to resolve satisfactorily, write to Dayton at address below, giving dealer's name, address, date, and number of dealer's invoice, and describing the nature of the defect. Title and risk of loss pass to buyer on delivery to common carrier. If product was damaged in transit to you, file claim with carrier.

**Manufactured for Dayton Electric Mfg. Co., 5959 W. Howard St., Niles, Illinois 60714-4014 U.S.A.**



Por favor lea y guarde estas instrucciones. Léalas cuidadosamente antes de tratar de montar, instalar, operar o dar mantenimiento al producto aquí descrito. Protéjase usted mismo y a los demás observando toda la información de seguridad. ¡El no cumplir con las instrucciones puede ocasionar daños, tanto personales como a la propiedad! Guarde estas instrucciones para referencia en el futuro.

# Extractor de Soldadura Portátil con Portaabrazadera Dayton®

## Descripción

El Extractor de Soldadura Portátil es ideal para eliminar el humo generado durante tareas comunes de soldadura, y puede recolectar y filtrar el humo producido por el trabajo de soldadura para mantener la calidad del aire del entorno de trabajo. La máquina pesa alrededor de 20.6 kg; por eso se sugiere utilizar herramientas de elevación durante el traslado y el transporte. Solicite la ayuda de alguna persona para mover la unidad y así evitar posibles peligros.

## Desempaque

La máquina debe desempacarse de manera cuidadosa. Verifique que la máquina y los componentes correspondan con los indicados en la Lista de Partes. De haber dudas o si faltan componentes, comuníquese con su distribuidor.

## Especificaciones

Motor (vatios) . . . . . 800 W x 2 Pzs.  
MCM . . . . . 6.5 m³/Min.  
Tamaño del empaque . . . . . 64 x 37.5 x 51 cm  
Peso neto . . . . . 20.6 kg  
Peso total . . . . . 22.2 kg  
Succión del aire . . . . . 63.5 mm  
Nivel de sonido . . . . . 78 dB(A)

## Información de Seguridad General

### SIMBOLOS DE ADVERTENCIA DE LA MAQUINA

- ▲ PELIGRO** Indica una situación de peligro inminente que, de no evitarse, causará la muerte o una lesión grave.
- ▲ ADVERTENCIA** Indica una situación de posible peligro que, de no evitarse, podría causar la muerte o una lesión grave.
- ▲ PRECAUCION** Indica una situación de posible peligro que, de no evitarse, podría causar lesiones leves o moderadas. Utilizar sin el símbolo de alerta sobre seguridad (▲) indica una situación potencialmente peligrosa que, si no se evita, podría ocasionar daño a la propiedad.



Advertencia de choque eléctrico



No exponga el equipo a la lluvia ni lo utilice en ubicaciones mojadas.



No utilice el equipo cerca de productos inflamables; de lo contrario, las chispas podrían incendiar vapores generados por los productos inflamables.



**ADVERTENCIA!**  
¡LEA y ENTENDA el Manual de Instrucciones antes de ajustar o utilizar esta máquina!

Lea y entienda todas las advertencias y las instrucciones de operación antes de utilizar este equipo. El no observar todas las instrucciones podría resultar en choque eléctrico, y/o lesiones personales graves o daño a la propiedad.

**▲ ADVERTENCIA** *Utilice este producto con cuidado para evitar eficazmente daños potenciales. Observe las siguientes reglas de seguridad para evitar lesiones personales debido a electrocución durante el uso.*

Lea este Manual cuidadosamente antes de hacer funcionar el producto y guarde el Manual de Operación en un lugar seguro.

1. Mantenga el entorno de trabajo limpio. Un entorno de trabajo desordenado ocasionará inconveniencias y peligros durante el funcionamiento.



Figura 1

2. Verifique que el entorno de trabajo sea apto para utilizar el producto:
  - No utilice el producto en entornos húmedos.
  - Utilice el producto sólo en entornos de trabajo seguros para evitar riesgos.
  - No utilice este producto en entornos donde se utilicen líquidos o gases inflamables para evitar peligros.
3. Durante el uso, mantenga a las personas alejadas del producto para evitar daños.
  - No permita que los niños se acerquen al producto.
  - Todos los cables utilizados con el producto deberán colocarse de manera segura para evitar que los niños toquen el cable eléctrico.
4. Todas las herramientas deberán guardarse de manera segura. Cuando no se estén utilizando las herramientas, guárdelas en un lugar seco fuera del alcance de los niños y de otras personas.
5. Si la máquina sufre averías, comuníquese al técnico de servicio. No intente repararla para así evitar daños a la máquina.
6. Cuando utilice el producto, asegúrese de llevar puesto traje y máscara para soldadura.
7. Utilice cables eléctricos de manera correcta. Durante el uso, no arrastre los cables eléctricos con fuerza y evite utilizarlos si están deshilachados o si hay fugas para evitar así lesionar al operador.

# Extractor de Soldadura Portátil con Portaabrazadera Dayton®

## Información de Seguridad General (Continuación)

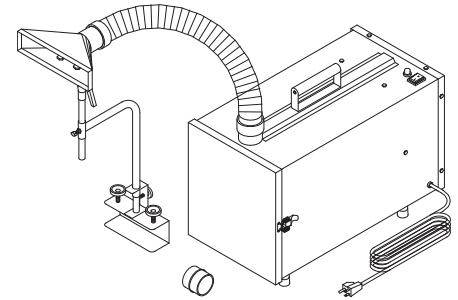
8. Cuando reemplace las partes, verifique que la máquina se encuentre en la condición de apagado de potencia. No reemplace las partes ni el material del filtro a menos que el interruptor se encuentre apagado.
9. Utilice el cordón de alimentación de manera correcta. La longitud total del cordón de alimentación no debe exceder 4 m (13 pies) para evitar una potencia baja debido a una caída de voltaje y prevenir peligros.

### 10. Cuidado y Mantenimiento:

-Verifique que todas las partes/ accesorios hayan sido completamente montados y que no afectarán el funcionamiento de la máquina.

-Verifique que la máquina esté funcionando de manera normal.

-Reemplace las partes o accesorios dañados según se explica en las instrucciones del Manual. Si dichas instrucciones no se especifican en el Manual, entonces solicítele a un técnico profesional que lleve a cabo el mantenimiento o el reemplazo.

**AVISO:** Las especificaciones eléctricas de esta máquina cumplen con los requisitos de seguridad, y el mantenimiento deberá ser llevado a cabo por un técnico profesional. De manera de evitar lesiones, deberán utilizarse partes y accesorios del fabricante original. Si ocurre algún problema, comuníquese con el distribuidor de inmediato.

## REGLAS DE SEGURIDAD PARA EL EXTRACTOR DE SOLDADURA PORTATIL

El Extractor de Soldadura Portátil podría representar un peligro si se hace funcionar de manera incorrecta. Por lo tanto, el producto deberá utilizarse con sumo cuidado para evitar ocasionar peligros o daños.

Podrían producirse lesiones innecesarias si no se observan las instrucciones en el Manual de Reglas de Seguridad. Asegúrese de utilizar equipo o traje de protección que pueda proteger su cuerpo, como por

ejemplo, casco y máscara para los ojos, para evitar lesiones. Si tiene dudas sobre cómo utilizar la protección o tiene problemas con el equipo, detenga la operación de inmediato. Tenga siempre en mente que el usuario será responsable de utilizar el equipo de acuerdo con las reglas de seguridad específicas y de operar la máquina de forma correcta.

1. Lea este Manual cuidadosamente antes de hacer funcionar el producto.
2. Cerciórese de seguir las normas eléctricas y de seguridad locales, y cumpla los estándares de seguridad eléctrica que se observan en el área relevante. Todas las instalaciones y conexiones de cables eléctricos deberá llevarlas a cabo un técnico profesional.
3. No haga funcionar el producto cerca de materiales inflamables, ya que las chispas pueden incendiar materiales y ocasionar explosiones. Verifique que no haya productos inflamables cerca del lugar de trabajo para evitar peligros.
4. Este producto es apto para recolectar humo y gas producido por el aceite para soldadura. No lo utilice para recolectar virutas de hierro y polvo simultáneamente para evitar producir chispas.
5. Durante el reemplazo de partes o materiales del filtro, verifique que el interruptor esté desconectado.
6. No doble el cordón de alimentación y manténgalo alejado de aceites, sustancias químicas y productos inflamables.
7. Verifique que el voltaje, conteo de fase y cable de conexión a tierra correspondan con los requisitos de la máquina.
8. Cuando las aspas del ventilador funcionan a alta velocidad, no coloque las manos cerca de las mismas para evitar fracturas o que la ropa/corbata queden atrapadas. No coloque las manos ni objetos extraños en la entrada de aire para evitar que queden atrapados debido a la rotación a alta velocidad de las aspas del ventilador.

9. Cuando no lo utilice, cubra todas las entradas de aire de la Máquina de Tratamiento de Humo de Soldadura.

## Montaje

La máquina debe empacarse y desmontarse con mucho cuidado. Verifique que la máquina y los componentes correspondan con los indicados en la Lista de Partes. La Máquina de Tratamiento de Humo de Soldadura deberá montarse siguiendo las ilustraciones en las páginas 4 y 6. De haber dudas o si faltan componentes, comuníquese con su distribuidor.

### **⚠ ADVERTENCIA** No conecte la Máquina de

**Tratamiento de Humo de Soldadura antes de finalizar el montaje y de haber leído y entendido todas las precauciones establecidas en el manual.**

**AVISO:** Para informarse sobre el montaje correcto y la Lista de Partes, consulte las páginas 4 a 6.

## INSTALACION ELECTRICA

1. Conexión de la alimentación
  - a. Verifique que la alimentación esté debidamente conectada bajo condiciones de fuentes de alimentación normales. Se recomienda llevar a cabo el apagado manual del dispositivo antes de conectar la potencia.
  - b. Se recomienda proteger el equipo de control con un fusible de grado adecuado, y la longitud del fusible y del cordón de alimentación no deberá exceder 4 metros (13 pies).
2. Apagado:
  - a. Desconecte la alimentación a través del método manual.
  - b. Cuando detenga la operación, verifique que el interruptor se encuentre apagado.
3. Cable de conexión a tierra:
  - a. Conecte los cables amarillo/verde al conector de alimentación del cable de conexión a tierra.
  - b. Verifique que el cable de conexión a tierra esté debidamente conectado antes de acoplar el cordón de alimentación principal a la máquina.

# Modelo 2HNT7

## Montaje (Continuación)

**⚠ ADVERTENCIA** ¡No desconecte el conector de cableado antes de cortar la alimentación!

4. Instalación de la alimentación y almacenamiento:

La alimentación eléctrica está configurada de la siguiente manera. Si la alimentación sobrepasa el rango que se indica abajo, se deberá asegurar que la potencia esté bien establecida y que su rendimiento sea seguro.

- a. Temperatura ambiente: Entre 5°C ~ 55°C. Si el tiempo excede las 24 horas, la temperatura ambiente promedio no deberá exceder 50°C.
- b. Humedad: Entre 30% y 95%
- c. Altura: 1,000 m (3,280 pies)
- d. Traslado y almacenamiento: -25°C ~ 55°C. Por un período de tiempo corto (menos de 24 horas), la temperatura de almacenamiento puede ser de hasta 70°C.

## Instalación

### TRASLADO Y TRANSPORTE

El peso neto de esta máquina es aproximadamente 20.6 kg. NO se puede manipular ni transportar sin la asistencia de alguna herramienta de elevación.

**⚠ ADVERTENCIA** Solicite la ayuda de alguna persona para mover la unidad y así evitar posibles peligros.

## Operación

Antes de arrancar la unidad, asegúrese de leer este manual cuidadosamente y de verificar que se hayan tomado todas las medidas de protección de seguridad de acuerdo a lo indicado en el manual.

**AVISO:** Revise la dirección de giro del motor según la instrucción de dirección de la flecha.

1. Para asegurar el desempeño satisfactorio de la Máquina de Tratamiento de Humo de Soldadura, revise el volumen de aire, la potencia y la mesa de juego de la Máquina de Tratamiento de Humo de Soldadura.
2. Conecte la potencia luego de instalar la Máquina de Tratamiento de Humo de Soldadura y la mesa, y desconecte la potencia cuando la máquina no se utilice (consulte las instrucciones de "Montaje").
3. La Máquina de Tratamiento de Humo de Soldadura deberá encenderse y apagarse oprimiendo el botón I/O. Bajo condiciones de operación normales, utilice el botón I/O para encender o apagar la Máquina de Tratamiento de Humo.

## VALOR DE RUIDO

El valor de ruido ejercido aquí deberá utilizarse sólo como estándar de referencia. Los factores que afectan el valor de ruido real de trabajo deberán incluir las fuentes de ruido del lugar de trabajo y demás, tales como la cantidad de máquinas y el procedimiento de procesamiento de otros lugares adyacentes. Aunque cada país permite diferentes valores de ruido, el operador de la máquina podrá tomar mejores precauciones de acuerdo a los valores de ruido provistos. El valor de ruido medido a una distancia de 2 metros de la máquina deberá ser 78dB, pero se brinda sólo como referencia. Utilice tapones para los oídos según sea necesario para evitar lesiones.

## FILTROS



Figura 2 – Filtración

1. El FILTRO INOXIDABLE captura hasta el 95% de las chispas y las virutas de acero de 1 a 2 micrones.
2. El PREFILTRO captura 35% de las pequeñas partículas de 2 a 10 micrones y absorbe aceite, que prolonga la vida útil del FILTRO PLISADO Y DEL FILTRO HEPA.
3. El PREFILTRO captura 85% de las pequeñas partículas de 1 a 2 micrones y absorbe aceite, que prolonga la vida útil del FILTRO PLISADO Y DEL FILTRO HEPA.
4. FILTRO PLISADO para filtrar polvos finos.
5. El FILTRO HEPA PLISADO captura hasta 99.97% de los vapores nocivos de 0.3 micrones y brinda un mejor entorno de trabajo.

**AVISO:** El FILTRO PLISADO Y EL FILTRO HEPA pueden volverse a utilizar luego de limpiarlos con aire comprimido.

## Diagrama del Circuito Eléctrico

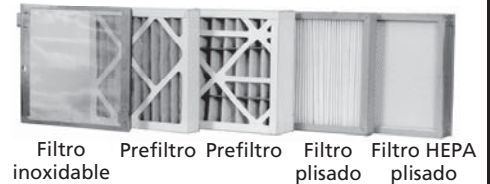

Figura 3

E  
S  
P  
A  
Ñ  
O  
L

**Para Obtener Partes de Reparación en México Llame al 001-800-527-2331  
en EE.UU. Llame al 1-800-323-0620**

**Servicio permanente – 24 horas al día al año**

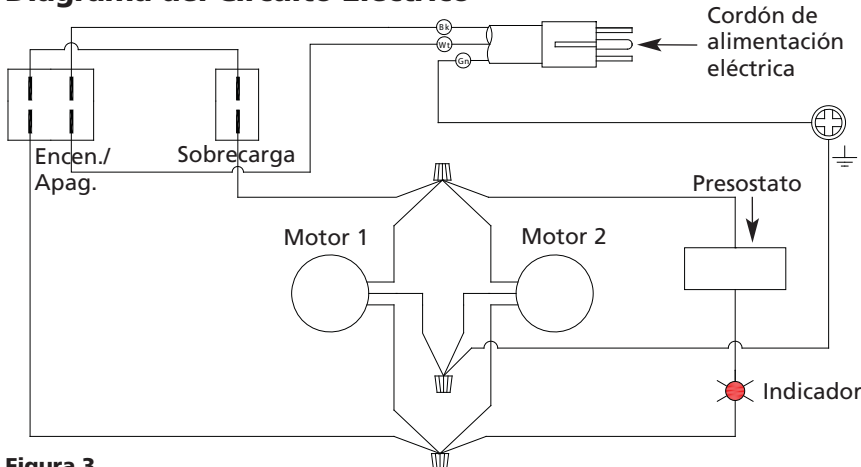
Por favor proporciónenos la siguiente información:

- Número de modelo
- Número de serie (si lo tiene)
- Descripción de la parte y número que le corresponde en la lista de partes

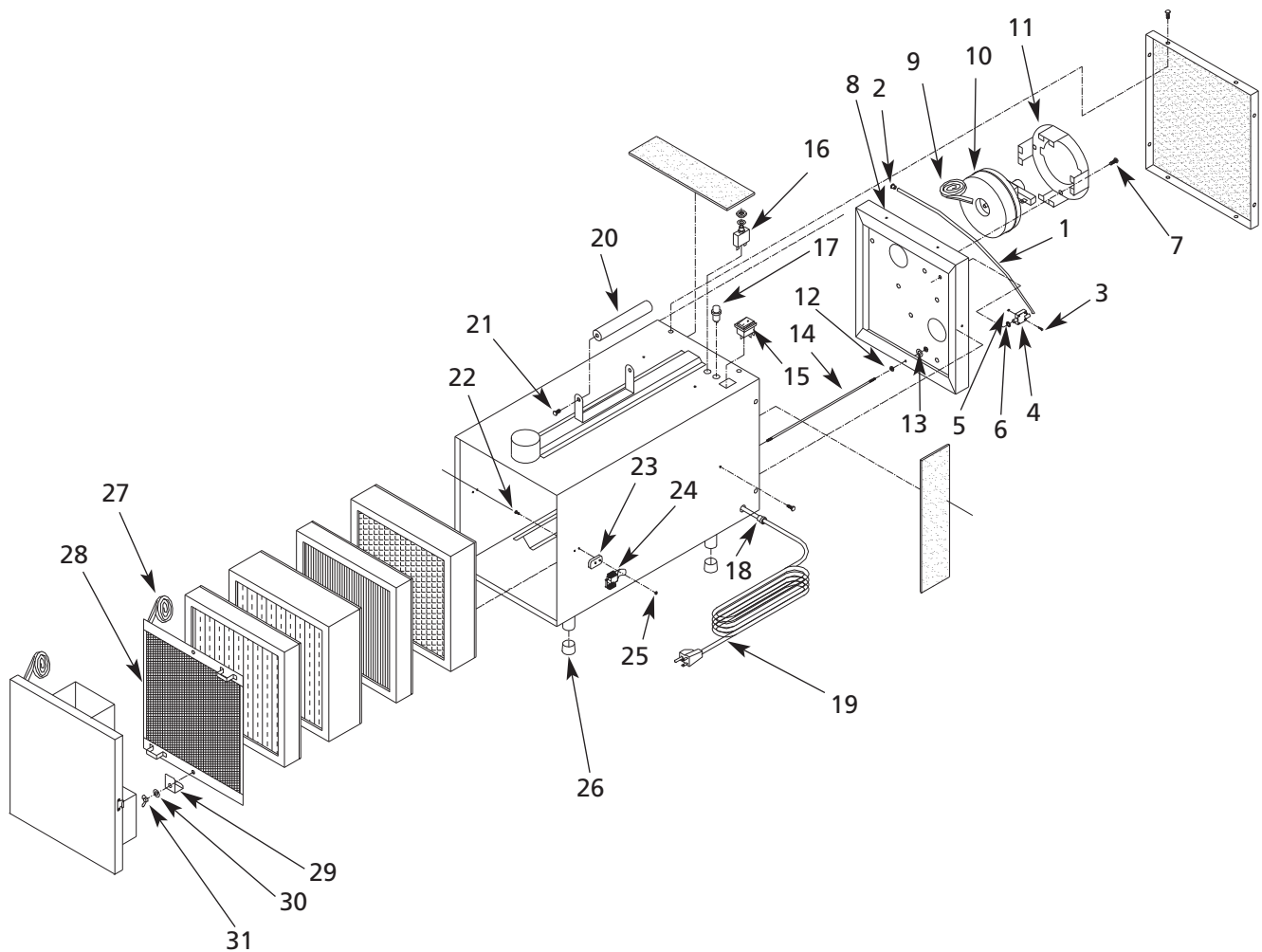

**Figura 4 – Ilustración de las Partes de Reparación para el Extractor de Soldadura Portátil**

# Modelo 2HNT7

## Lista de Partes de Reparación para el Extractor de Soldadura Portátil

Número de Referencia	Descripción	Número de Parte	Cantidad
1	Manguera	HV70001G	1
2	Cubierta de fijación de ventilación	HV70002G	1
	<b>Conjunto del indicador de presión</b>	<b>HV70003G</b>	
3	Tornillo hexagonal interior		2
4	Indicador de presión		1
5	Tuerca hexagonal		2
6	Anilla del indicador de presión		1
	<b>Conjunto del motor</b>	<b>HV70004G</b>	
7	Tornillo de cabeza Phillips		8
8	Base del motor		1
9	Cinta de espuma		2
10	Motor		2
11	Base de fijación del motor		2
	<b>Conjunto del eje de fijación del filtro</b>	<b>HV70005G</b>	
12	Tuerca hexagonal		4
13	Arandela plana		2
14	Eje de fijación del filtro		2
	<b>Conjunto del interruptor</b>	<b>HV70006G</b>	
15	Interruptor		1
16	Protector contra sobrecargas		1
17	Indicador (Rojo)		1
	<b>Conjunto de cables</b>	<b>HV70007G</b>	
18	Hebilla de cables		1
19	Cable 14AWG		1
	<b>Conjunto del asidero</b>	<b>HV70008G</b>	
20	Asidero		1
21	Tornillo de cabeza Phillips		2
	<b>Conjunto de la base de hebilla para puerta</b>	<b>HV70009G</b>	
22	Tornillo de cabeza avellanada Phillips		4
23	Base de hebilla para puerta		2
24	Hebilla de doble resorte		2
25	Tuerca hexagonal		4
26	Almohadilla	HV70010G	4
	<b>Conjunto de la base de fijación del filtro</b>	<b>HV70011G</b>	
27	Cinta de espuma		1
28	Filtro inoxidable		1
29	Base de fijación del filtro		2
30	Arandela plana		2
31	Tuerca de mariposa		2

**Para Obtener Partes de Reparación en México Llame al 001-800-527-2331  
en EE.UU. Llame al 1-800-323-0620**

**Servicio permanente – 24 horas al día al año**

Por favor proporciónenos la siguiente información:

- Número de modelo
- Número de serie (si lo tiene)
- Descripción de la parte y número que le corresponde en la lista de partes



Figura 5 – Ilustración de las Partes de Reparación para el Portaabrazadera

**Lista de Partes de Reparación para el Portaabrazadera**

Número de Referencia	Descripción	Número de Parte	Cantidad
1	Deflector de succión de aire	HV70012G	1
2	Manguera antiincendio	HV70013G	1
3	Manguera PVC	HV70014G	1
4	Tornillo hexagonal, 5/16 pulg.x 3/4 pulg.	HV70015G	2
5	Arandela plana, 5/16 pulg./DE	HV70016G	4
6	Bisagra de fijación del deflector	HV70017G	1
7	Tuerca hexagonal	HV70018G	7
8	Arandela de presión	HV70019G	2
9	Asidero	HV70020G	1
10	Tubo de fijación del deflector	HV70021G	1
11	Base de fijación	HV70022G	1
12	Bisagra de fijación	HV70023G	1
13	Tuerca hexagonal	HV70024G	2
14	Base magnética	HV70025G	1
15	Tornillo de cabeza redonda Phillips	HV70026G	1

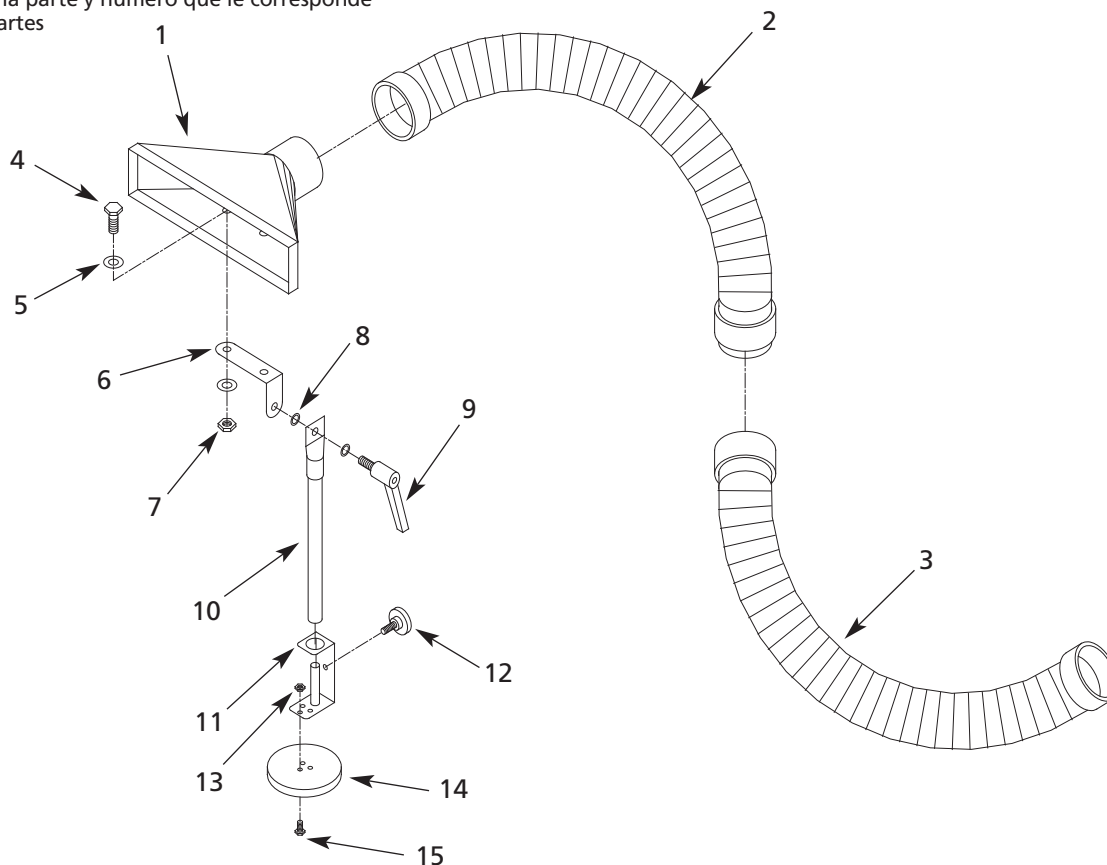

# Extractor de Soldadura Portátil con Portaabrazadera Dayton®

## GARANTIA LIMITADA

**GARANTIA LIMITADA DE DAYTON POR UN AÑO.** DAYTON ELECTRIC MFG. CO. (DAYTON) LE GARANTIZA AL USUARIO ORIGINAL QUE LOS MODELOS TRATADOS EN ESTE MANUAL DEL EXTRACTOR DE SOLDADURA PORTÁTIL CON PORTAABRAZADERA DAYTON® ESTAN LIBRES DE DEFECTOS EN LA MANO DE OBRA O EL MATERIAL, CUANDO SE LES SOMETE A USO NORMAL, POR UN AÑO A PARTIR DE LA FECHA DE COMPRA. CUALQUIER PARTE QUE SE HALLE DEFECTUOSA, YA SEA EN EL MATERIAL O EN LA MANO DE OBRA, Y SEA DEVUELTA (CON LOS COSTOS DE ENVIO PAGADOS POR ADELANTADO) A UN CENTRO DE SERVICIO AUTORIZADO DESIGNADO POR DAYTON, SERA REPARADA O REEMPLAZADA (NO EXISTE OTRA POSIBILIDAD) SEGUN LO DETERMINE DAYTON. PARA OBTENER INFORMACION SOBRE LOS PROCEDIMIENTOS DE RECLAMO CUBIERTOS EN LA GARANTIA LIMITADA, VEA LA SECCION "ATENCION OPORTUNA" QUE APARECE MAS ADELANTE. ESTA GARANTIA LIMITADA CONFIERE AL COMPRADOR DERECHOS LEGALES ESPECIFICOS QUE VARIAN DE JURISDICCION A JURISDICCION.

**LIMITES DE RESPONSABILIDAD.** EN LA MEDIDA EN QUE LAS LEYES APLICABLES LO PERMITAN, LA RESPONSABILIDAD DE DAYTON POR LOS DAÑOS EMERGENTES O INCIDENTALES ESTA EXPRESAMENTE EXCLUIDA. LA RESPONSABILIDAD DE DAYTON EXPRESAMENTE ESTA LIMITADA Y NO PUEDE EXCEDER EL PRECIO DE COMPRA PAGADO POR EL ARTICULO.

**EXCLUSION DE RESPONSABILIDAD DE LA GARANTIA.** SE HAN HECHO ESFUERZOS DILIGENTES PARA PROPORCIONAR INFORMACION E ILUSTRACIONES APROPIADAS SOBRE EL PRODUCTO EN ESTE MANUAL; SIN EMBARGO, ESTA INFORMACION Y LAS ILUSTRACIONES TIENEN COMO UNICO PROPOSITO LA IDENTIFICACION DEL PRODUCTO Y NO EXPRESAN NI IMPLICAN GARANTIA DE QUE LOS PRODUCTOS SEAN VENDIBLES O ADECUADOS PARA UN PROPOSITO EN PARTICULAR NI QUE SE AJUSTAN NECESARIAMENTE A LAS ILUSTRACIONES O DESCRIPCIONES. CON EXCEPCION DE LO QUE SE ESTABLECE A CONTINUACION, DAYTON NO HACE NI AUTORIZA NINGUNA GARANTIA O AFIRMACION DE HECHO, EXPRESA O IMPLICITA, QUE NO SEA ESTIPULADA EN LA "GARANTIA LIMITADA" ANTERIOR.

**Consejo Técnico y Recomendaciones, Exclusiones de Responsabilidad.** A pesar de las prácticas, negociaciones o usos comerciales realizados previamente, las ventas no deberán incluir el suministro de consejo técnico o asistencia o diseño del sistema. Dayton no asume ninguna obligación o responsabilidad por recomendaciones, opiniones o consejos no autorizados sobre la elección, instalación o uso de los productos.

**Adaptación del Producto.** Muchas jurisdicciones tienen códigos o regulaciones que rigen la venta, la construcción, la instalación y/o el uso de productos para ciertos propósitos que pueden variar con respecto a los aplicables a las zonas vecinas. Si bien se trata de que los productos Dayton cumplan con dichos códigos, no se puede garantizar su conformidad y no se puede hacer responsable por la forma en que se instale o use su producto. Antes de comprar y usar el producto, revise su aplicación y todos los códigos y regulaciones nacionales y locales aplicables y asegúrese de que el producto, la instalación y el uso los cumplan.

Ciertos aspectos de limitación de responsabilidad no se aplican a productos al consumidor; es decir (a) algunas jurisdicciones no permiten la exclusión ni limitación de daños incidentales o consecuentes, de modo que las limitaciones o exclusiones anteriores quizás no apliquen en su caso; (b) asimismo, algunas jurisdicciones no permiten limitar el plazo de una garantía implícita, por lo tanto, la limitación anterior quizás no aplique en su caso; y (c) por ley, mientras la Garantía Limitada esté vigente no podrán excluirse ni limitarse en modo alguno ninguna garantía implícita de comercialización o de idoneidad para un propósito en particular aplicables a los productos al consumidor adquiridos por éste.

**Atención Oportuna.** Se hará un esfuerzo de buena fe para corregir puntualmente, o hacer otros ajustes, con respecto a cualquier producto que resulte defectuoso dentro de los términos de esta garantía limitada. En el caso de que encuentre un producto defectuoso y que esté cubierto dentro de los límites de esta garantía haga el favor de escribir primero, o llame, al distribuidor a quien le compró el producto. El distribuidor le dará las instrucciones adicionales. Si no puede resolver el problema en forma satisfactoria, escriba a Dayton a la dirección a continuación, dando el nombre del distribuidor, su dirección, la fecha y el número de la factura del distribuidor y describa la naturaleza del defecto. La propiedad del artículo y el riesgo de pérdida pasan al comprador en el momento de la entrega del artículo a la compañía de transporte. Si el producto se daña durante el transporte, debe presentar su reclamo a la compañía transportista.

**Fabricado para Dayton Electric Mfg. Co., 5959 W. Howard St., Niles, Illinois 60714-4014 EE.UU.**

**Fabricado para Dayton Electric Mfg. Co.  
Niles, Illinois 60714 EE.UU.**

**Dayton®**



Veillez lire et conserver ces instructions. Lire attentivement avant de commencer à assembler, installer, faire fonctionner ou entretenir l'appareil décrit. Protégez-vous et les autres en observant toutes les informations sur la sécurité. Négliger d'appliquer ces instructions peut résulter en des blessures corporelles et/ou en des dommages matériels ! Conserver ces instructions pour références ultérieures.

# Extracteur d'émanation de soudure portable avec support de serrage Dayton®

## Description

L'extracteur d'émanations de soudure portable est particulièrement adapté au traitement de la fumée générée pendant le travail de traitement de soudure régulier; il peut collecter et filtrer efficacement les émanations produites par la soudure et maintenir la qualité d'air de l'environnement de soudure. La machine pèse 20,6 kg, il est donc suggéré d'utiliser des outils de levage pour la déplacer ou la transporter. Ne pas déplacer sans l'aide d'autres personnes pour éviter des dangers.

## Déballage

La machine doit être déballée avec précaution. Vérifier si la machine et ses composants correspondent aux indications de la liste des pièces. En cas de doute ou si des composants sont manquants, contacter votre détaillant.

## Spécifications

Moteur (watts) . . . 800 W x 2 morceaux  
MCM . . . . . 6,5 m<sup>3</sup>/min  
Dimensions de l'emballage . . . . . 64 x 37,5 x 51 cm  
Poids net . . . . . 20,6 kg  
Poids brut . . . . . 22,2 kg  
Succion d'air . . . . . 63,5 mm  
Niveau de bruit . . . . . 78 dB(A)

## Informations générales sur la sécurité

### ÉTIQUETTES D'AVERTISSEMENT POUR LA MACHINE

- ▲ DANGER** Indique un risque imminent qui, s'il n'est pas évité, causera la mort ou des blessures graves.
- ▲ AVERTISSEMENT** Indique un risque potentiel qui, s'il n'est pas évité, causera la mort ou des blessures graves.
- ▲ ATTENTION** Indique une situation potentiellement dangereuse qui, si elle n'est pas évitée, peut causer des blessures mineures ou modérées.
- Utilisé sans symbole d'alerte de sécurité (▲) indique une situation potentiellement dangereuse qui, si elle n'est pas évitée, peut causer des dommages matériels.



Risque de choc électrique



Ne pas exposer cet équipement à la pluie ou l'utiliser dans des endroits humides.



Ne pas utiliser l'équipement autour de produits inflammables, sinon des étincelles risquent d'enflammer des vapeurs de produits inflammables.



Lire et comprendre tous les avertissements et toutes les instructions d'utilisation avant d'utiliser cet équipement. Négliger de suivre toutes les instructions peut entraîner des chocs électriques, un incendie et/ou des blessures graves ou encore des dommages matériels importants.

**▲ AVERTISSEMENT** *Utiliser ce produit avec précaution pour éviter effectivement tout danger possible. Respecter les règles de sécurité suivantes pour éviter des blessures causées par une électrocution lors de l'utilisation.*

- Lire attentivement ce manuel avant d'utiliser le produit et conserver convenablement ce manuel d'utilisation.
1. Garder propre l'aire de travail. Un environnement désordonné cause de l'encombrement et des dangers pendant l'utilisation.
  2. Vérifier que l'environnement de travail convient à l'utilisation du produit :

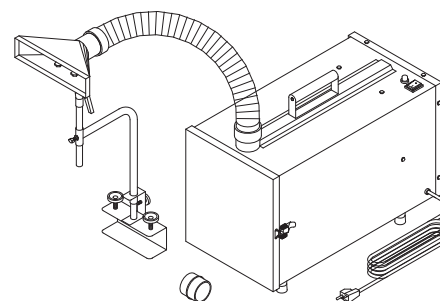

Figure 1

- Ne pas utiliser le produit dans un environnement humide.
  - Utiliser le produit seulement dans un bon environnement de travail afin de réduire des risques.
  - Ne pas utiliser ce produit en présence de gaz ou de liquides inflammables pour éviter des dangers.
3. Pendant l'utilisation, garder les autres personnes loin du produit, pour éviter des dangers.
    - Ne pas laisser des enfants s'approcher du produit.
    - Tous les câbles électriques utilisés par le produit doivent être dans un endroit sûr pour éviter que des enfants n'entrent en contact avec ceux-ci.
  4. Tous les outils doivent être rangés de façon sécuritaire. Lorsque les outils ne sont pas utilisés, les ranger dans un endroit sec et sécuritaire hors de portée des enfants ou d'autres personnes.
  5. En cas de panne de la machine, contacter un technicien de service. Ne pas tenter de réparer la machine, ce qui risque de l'endommager.
  6. Lors de l'utilisation du produit, s'assurer de porter des vêtements de soudure et un masque de soudure.
  7. Utiliser correctement les fils électriques. Pendant l'utilisation, ne pas tirer de force les câbles électriques et éviter de les utiliser s'ils sont éraillés ou perdent du courant pour éviter des blessures à l'opérateur.

# Extracteur d'émanation de soudure portable avec support de serrage Dayton®

## Informations générales sur la sécurité (suite)

8. Lors du remplacement de pièces, vérifier que la machine est hors tension. Ne pas remplacer des pièces ou des filtres à moins que l'interrupteur ne soit placé à la position d'arrêt (off).
9. Utiliser correctement le cordon d'alimentation. La longueur totale du cordon d'alimentation ne doit pas dépasser 4 m (13 pi) pour éviter une basse tension résultant d'une chute de tension, et pour éviter des dangers.
10. Précautions et entretien :
  - Vérifier que les pièces et les accessoires ont été complètement assemblés et n'entraveront pas le fonctionnement de la machine.
  - Vérifier que la machine est utilisée normalement.
  - Remplacer des pièces ou des accessoires endommagés selon les instructions du manuel. Si les instructions ne sont pas spécifiées dans le manuel, confier l'entretien ou le remplacement à un technicien qualifié.

**REMARQUE :** Les spécifications électriques de cette machine respectent les exigences de sécurité et l'entretien doit être effectué par un technicien qualifié. Utiliser les pièces et accessoires du fabricant d'origine pour éviter des risques de blessures. En cas de problème, contacter immédiatement votre détaillant.

## RÈGLES DE SÉCURITÉ POUR EXTRACTEUR D'ÉMANATIONS DE SOUDURE PORTABLE

L'extracteur d'émanations de soudure portable peut être dangereux s'il n'est pas utilisé correctement. Le produit doit donc être utilisé avec prudence pour éviter de poser des risques ou de causer des dommages.

Des blessures inutiles peuvent survenir si les instructions du manuel des règles de

sécurité ne sont pas respectées. S'assurer de porter de l'équipement ou des vêtements de protection pour le corps, comme un casque et un masque pour les yeux afin d'éviter les blessures. En cas de doute sur l'utilisation, ou de mauvais ajustement pendant l'utilisation, arrêter immédiatement l'utilisation. Garder à l'esprit qu'il incombe à l'utilisateur d'utiliser l'équipement selon les règles de sécurité spécifiées et d'utiliser correctement la machine.

1. Lire ce manuel avec attention avant d'utiliser le produit.
2. S'assurer de suivre les règlements locaux relatifs à l'électricité et la sécurité et de respecter les normes de sécurité pratiquées dans les domaines pertinents. Toute connexion et installation de fils électriques doit être effectuée par un technicien professionnel.
3. Ne pas utiliser le produit à proximité de matériaux inflammables, car des étincelles risquent d'enflammer ces matériaux et de causer une explosion. Vérifier qu'aucun matériau inflammable n'est à proximité du site de travail pour éviter des dangers.
4. Ce produit convient pour collecter la fumée et les gaz de l'huile de soudure. Ne pas l'utiliser simultanément pour collecter des copeaux et de la poussière de fer afin d'éviter la production d'étincelles.
5. Lors du remplacement des pièces ou des filtres, vérifier que l'interrupteur est débranché.
6. Ne pas plier le cordon d'alimentation et le garder loin de l'huile et des produits chimiques ou inflammables.
7. Vérifier que la tension, le compte de la phase et le fil de terre sont adaptés à la machine.
8. Lorsque les pales du ventilateur fonctionnent à haute vitesse, ne pas y approcher la main pour éviter de casser des doigts ou que des vêtements ou des cravates ne soient happés dedans. Ne pas placer la main ou des corps étrangers dans l'entrée d'air pour éviter leur saisie dans la

rotation à haute vitesse des pales du ventilateur.

9. Lorsqu'elle n'est pas utilisée, couvrir toutes les entrées d'air de la machine de traitement des émanations de soudure.

## Montage

La machine doit être emballée et démontée avec précaution. Vérifier si la machine et ses composants correspondent aux indications de la liste des pièces. La machine de traitement des émanations doit être assemblée selon les illustrations des pages 4 et 6. En cas de doute ou si des composants sont manquants, contacter votre détaillant.

**AVERTISSEMENT** *Ne pas brancher la machine de traitement des émanations de soudure avant d'avoir terminé son assemblage et d'avoir lu et compris toutes les précautions énoncées dans le manuel.*

**REMARQUE :** Pour une liste correcte de l'assemblage et des pièces, consulter les pages 4 à 7.

## INSTALLATION ÉLECTRIQUE

1. Connexion de l'alimentation
  - a. Vérifier que l'alimentation est correctement branchée dans des conditions normales d'alimentation. Il est recommandé de fournir un dispositif d'arrêt manuel avant de brancher l'alimentation.
  - b. Il est recommandé de protéger l'équipement de commande avec des fusibles appropriés et la longueur du cordon d'alimentation ne doit pas dépasser 4 m (13 pi).
2. Arrêt :
  - a. Débrancher manuellement l'alimentation.
  - b. Lors de l'arrêt de l'opération, vérifier si l'interrupteur est à la position d'arrêt.
3. Fil de mise à la terre :
  - a. Connecter les fils jaune/vert à la prise d'alimentation de mise à la terre.
  - b. Vérifier que le fil de mise à la terre a été connecté correctement avant de connecter le cordon d'alimentation principal à la machine, et ce en tout temps.

# Modèle 2HNT7

## Montage (suite)

**AVERTISSEMENT** Ne pas débrancher la prise de câblage avant de couper l'alimentation!

4. Installation de l'alimentation électrique et entreposage :

L'alimentation électrique est configurée comme suit. Si l'alimentation électrique dépasse les limites citées ci-dessous, il faut s'assurer que l'alimentation est installée correctement et fonctionne de façon sécuritaire.

- a. Température ambiante : Entre 5 et 55 °C. Si la durée dépasse 24 heures, la température ambiante moyenne ne doit pas dépasser 50 °C.
- b. Humidité : Entre 30 et 95 %
- c. Altitude : 1000 m (3280 pi)
- d. Déplacement et entreposage : -25 à 55 °C pour un entreposage de courte durée (moins de 24 heures) la température d'entreposage peut atteindre 70 °C.

## Installation

### DÉPLACEMENT ET TRANSPORT

Le poids net de cette machine est de 20,6 kg. Elle NE PEUT être manipulée ou transportée sans l'aide d'outils de levage.

## Schéma du circuit électrique

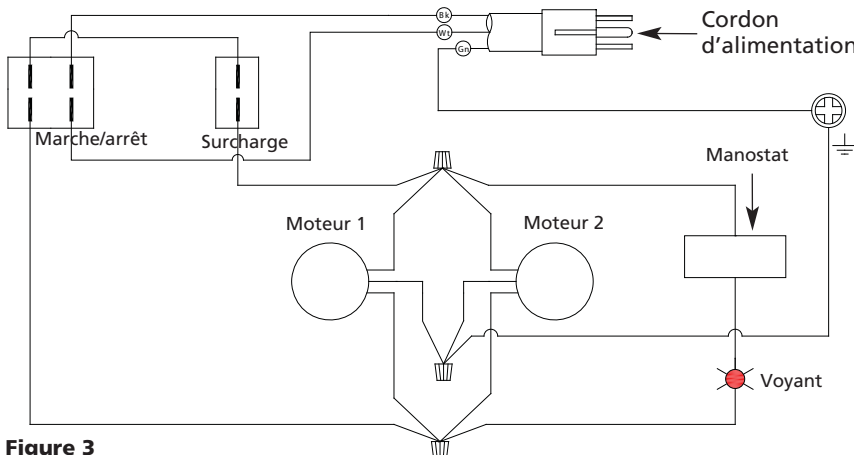

Figure 3

**AVERTISSEMENT** Ne pas déplacer sans l'aide d'autres personnes pour éviter des dangers.

## Fonctionnement

Avant de mettre la machine en marche, s'assurer de lire attentivement ce manuel et de vérifier que les mesures de protection pertinentes indiquées dans le manuel ont été prises.

**REMARQUE :** Vérifier le sens de rotation du moteur soit conforme au sens de la flèche indiqué dans les instructions.

1. Pour assurer une performance satisfaisante de la machine de traitement des émanations de soudure, vérifier le volume d'air, l'alimentation et le tableau des correspondances de la machine de traitement des émanations de soudure.
2. Brancher l'alimentation après avoir installé la machine de traitement des émanations de soudure et la table, et débrancher l'alimentation lorsque la machine n'est pas utilisée (voir les instructions sur l'« Assemblage »).
3. La machine de traitement des émanations de soudure doit être mise en marche et arrêtée en appuyant sur le bouton I/O. Dans des conditions normales, utiliser le bouton I/O pour mettre en marche ou arrêter la machine de traitement des émanations.

## VALEUR DU BRUIT

La valeur du bruit utilisée ici doit être considérée seulement comme norme de référence. Les facteurs qui affectent le bruit au travail incluent le lieu de travail et les autres sources de bruits, comme le nombre de machines et le type de traitement des endroits adjacents. Bien des valeurs de bruit différentes soient autorisées dans chaque pays, l'opérateur de la machine sera en mesure de prendre de meilleures précautions avec les valeurs de bruit fournies. La mesure de la valeur de bruit à une distance de 2 m de la machine doit être de 78 dB, mais n'est fournie que comme référence. Veuillez porter un casque antibruit, comme exigé, pour éviter les blessures.

## FILTRES

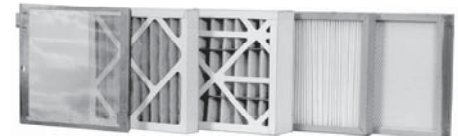

Filtre en acier inoxydable Préfiltre Filtre plissé Filtre HEPA plissé

### Figure 2 – Filtres

1. Le **FILTRE EN ACIER INOXYDABLE** capture 95 % des étincelles et des copeaux en acier jusqu'à 1 ou 2 microns.
2. Le **PRÉFILTRE** capture 35 % des petites particules de 2 à 10 microns et absorbe l'huile pour prolonger la durée de vie du **FILTRE PLISSÉ** et du **FILTRE HEPA**.
3. Le **PRÉFILTRE** capture 85 % des petites particules de 1 à 2 microns et absorbe l'huile pour prolonger la durée de vie du **FILTRE PLISSÉ** et du **FILTRE HEPA**.
4. Le **FILTRE PLISSÉE** filtre les petites particules.
5. Le **FILTRE PLISSÉ HEPA** capture jusqu'à 99,97 % des émanations nocives de 0,3 micron et fournit un meilleur environnement de travail.

**REMARQUE :** Le **FILTRE PLISSÉ** et le **FILTRE HEPA** peuvent être réutilisés après avoir été nettoyés à l'air comprimé.

FRANÇAIS

## Commandez les pièces détachées en appelant gratuitement 1 800 323-0620

**24 heures par jour – 365 jours par an**

S'il vous plaît fournir l'information suivante :

- Numéro de modèle
- Numéro de série (s'il y en a un)
- Description de la pièce et son numéro  
comme montré sur la liste de pièces

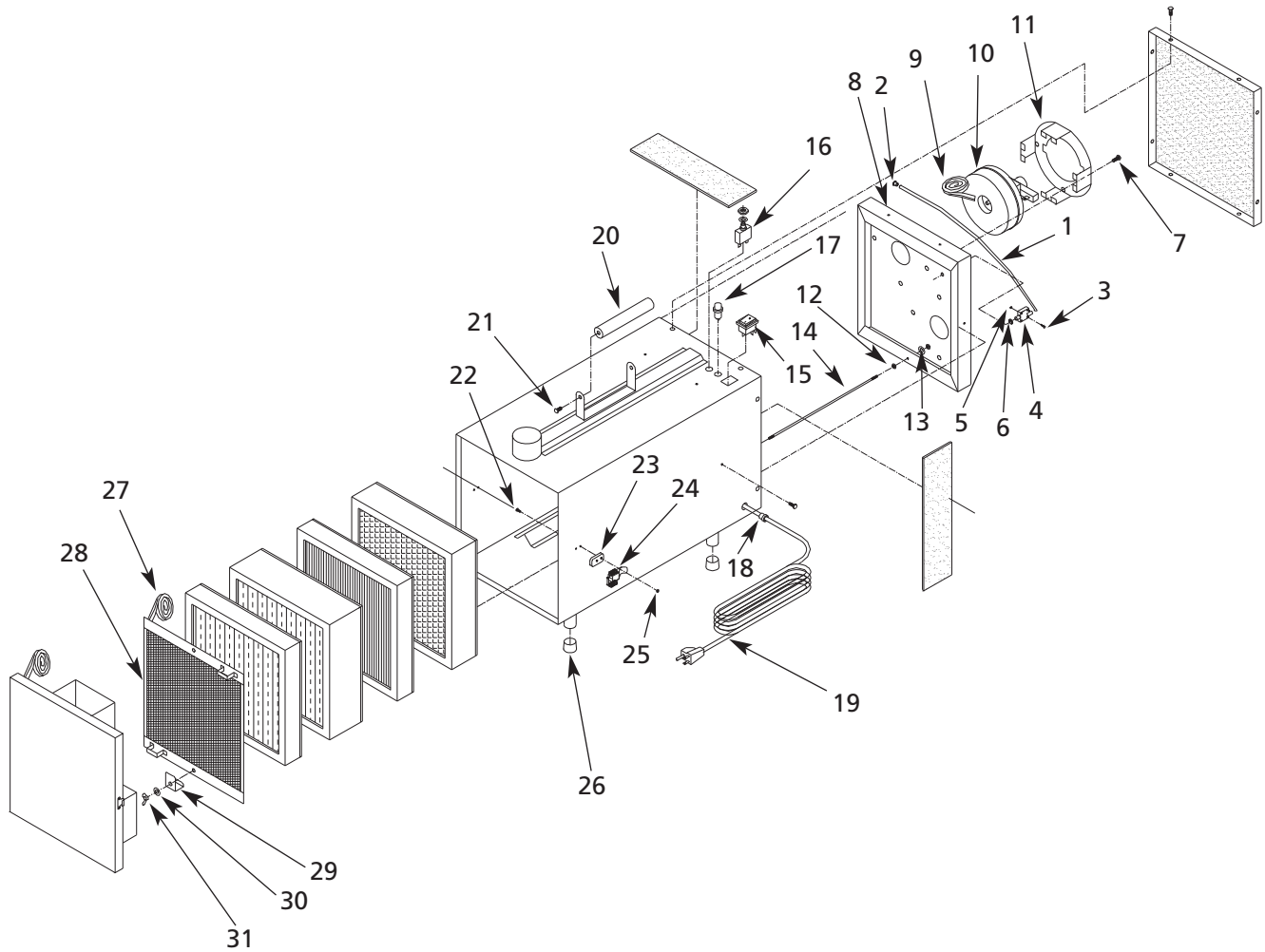

Figure 4 – Illustration des pièces détachées pour l'extracteur d'émanation de soudure portable

# Modèle 2HNT7

## Liste des pièces détachées pour l'extracteur d'émanation de soudure portable

Numéro de référence	Description	Numéro de pièce	Quantité
1	Tuyau	HV70001G	1
2	Couvercle de fixation de la ventilation	HV70002G	1
	<b>Ensemble du manomètre</b>	<b>HV70003G</b>	
3	Vis hexagonale interne		2
4	Manomètre		1
5	Écrou hexagonal		2
6	Anneau du manomètre		1
	<b>Ensemble moteur</b>	<b>HV70004G</b>	
7	Vis cruciforme		8
8	Socle-moteur		1
9	Isolant adhésif		2
10	Moteur		2
11	Socle de fixation du moteur		2
	<b>Ensemble d'arbre de fixation du filtre</b>	<b>HV70005G</b>	
12	Écrou hexagonal		4
13	Rondelle plate		2
14	Arbre de fixation du filtre		2
	<b>Ensemble de l'interrupteur</b>	<b>HV70006G</b>	
15	Interrupteur		1
16	Limiteur de surcharge		1
17	Voyant (rouge)		1
	<b>Ensemble du cordon</b>	<b>HV70007G</b>	
18	Boucle du cordon		1
19	Cordon de 14 AWG		1
	<b>Ensemble de la poignée</b>	<b>HV70008G</b>	
20	Poignée		1
21	Vis cruciforme		2
	<b>Ensemble de la base de pliure de porte</b>	<b>HV70009G</b>	
22	Vis cruciforme à tête fraisée		4
23	Base de pliure de porte		2
24	Pliure à double ressort		2
25	Écrou hexagonal		4
26	Tampon	HV70010G	4
	<b>Ensemble de base de fixation du filtre</b>	<b>HV70011G</b>	
27	Isolant adhésif		1
28	Filtre en acier inoxydable		1
29	Base de fixation du filtre		2
30	Rondelle plate		2
31	Écrou à oreilles		2

## Commandez les pièces détachées en appelant gratuitement 1 800 323-0620

**24 heures par jour – 365 jours par an**

S'il vous plaît fournir l'information suivante :

- Numéro de modèle
- Numéro de série (s'il y en a un)
- Description de la pièce et son numéro comme montré sur la liste de pièces

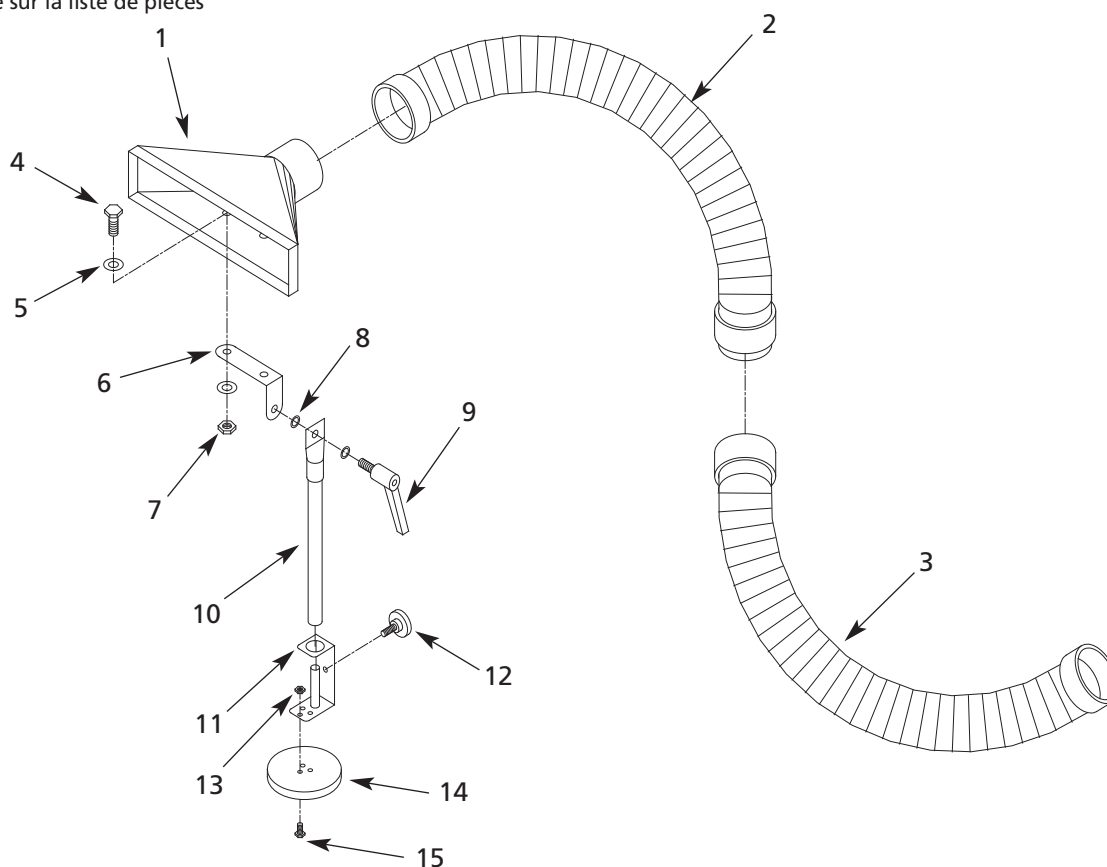

Figure 5 – Illustration des pièces détachées pour le support de serrage

### Liste des pièces détachées pour le support de serrage

Numéro de référence	Description	Numéro de pièce	Quantité
1	Capot de succion d'air	HV70012G	1
2	Tuyau ignifuge	HV70013G	1
3	Tuyau en PVC	HV70014G	1
4	Vis hexagonale de 5/16 po x 3/4	HV70015G	2
5	Rondelle plage de 5/16 po /DE	HV70016G	4
6	Charnière de fixation de capot	HV70017G	1
7	Écrou hexagonal	HV70018G	7
8	Rondelle Grower	HV70019G	2
9	Poignée	HV70020G	1
10	Tube de fixation de capot	HV70021G	1
11	Base de fixation	HV70022G	1
12	Charnière de fixation	HV70023G	1
13	Écrou hexagonal	HV70024G	2
14	Base magnétique	HV70025G	1
15	Vis cruciforme ronde	HV70026G	1



# Extracteur d'émanation de soudure portable avec support de serrage Dayton®

## GARANTIE LIMITÉE

**GARANTIE LIMITÉE DE UN AN DE DAYTON.** LE MODÈLE D'EXTRACTEUR D'ÉMANATION DE SOUDURE PORTABLE AVEC SUPPORT DE SERRAGE DE DAYTON® COUVERT DANS CE MANUEL EST GARANTI À L'UTILISATEUR D'ORIGINE PAR DAYTON ELECTRIC MFG. CO. (DAYTON), CONTRE TOUT DÉFAUT DE FABRICATION OU DE MATÉRIAUX, LORS D'UNE UTILISATION NORMALE, ET CELA PENDANT UN AN APRÈS LA DATE D'ACHAT. TOUTE PIÈCE, DONT LES MATÉRIAUX OU LA MAIN D'OUVRE SERONT JUGÉS DÉFECTUEUX, ET QUI SERA RENVOYÉE PORT PAYÉ, À UN CENTRE DE RÉPARATION AUTORISÉ PAR DAYTON, SERA, À TITRE DE SOLUTION EXCLUSIVE, SOIT RÉPARÉE, SOIT REMPLACÉE PAR DAYTON. POUR LE PROCÉDÉ DE RÉCLAMATION SOUS GARANTIE LIMITÉE, REPORTEZ-VOUS À LA CLAUSE DE « DISPOSITION PROMPTE » CI-DESSOUS. CETTE GARANTIE LIMITÉE DONNE AUX ACHETEURS DES DROITS LÉGAUX SPÉCIFIQUES QUI VARIENT DE JURIDICTION À JURIDICTION.

**LIMITES DE RESPONSABILITÉ.** LA RESPONSABILITÉ DE DAYTON, DANS LES LIMITES PERMISES PAR LA LOI, POUR LES DOMMAGES INDIRECTS OU FORTUITS EST EXPRESSEMENT DÉNIÉE. DANS TOUS LES CAS LA RESPONSABILITÉ DE DAYTON EST LIMITÉE ET NE DÉPASSERA PAS LA VALEUR DU PRIX D'ACHAT PAYÉ.

**DÉSISTEMENT DE GARANTIE.** DE DILIGENTS EFFORTS SONT FAITS POUR FOURNIR AVEC PRÉCISION LES INFORMATIONS ET ILLUSTRATIONS DES PRODUITS DÉCRITS DANS CETTE BROCHURE; CEPENDANT, DE TELLES INFORMATIONS ET ILLUSTRATIONS SONT POUR LA SEULE RAISON D'IDENTIFICATION, ET N'EXPRIMENT NI N'IMPLIQUENT QUE LES PRODUITS SONT COMMERCIALISABLES, OU ADAPTÉS À UN BESOIN PARTICULIER, NI QUE CES PRODUITS SONT NÉCESSAIREMENT CONFORMES AUX ILLUSTRATIONS OU DESCRIPTIONS. SAUF POUR CE QUI SUIT, AUCUNE GARANTIE OU AFFIRMATION DE FAIT, ÉNONCÉE OU IMPLICITE, AUTRE QUE CE QUI EST ÉNONCÉ DANS LA « GARANTIE LIMITÉE » CI-DESSUS N'EST FAITE OU AUTORISÉE PAR DAYTON.

**Désistement sur les conseils techniques et les recommandations.** Peu importe les pratiques ou négociations antérieures ou les usages commerciaux, les ventes n'incluent pas l'offre de conseils techniques ou d'assistance ou encore de conception de système. Dayton n'a aucune obligation ou responsabilité quant aux recommandations non autorisées, aux opinions et aux suggestions relatives au choix, à l'installation ou à l'utilisation des produits.

**Conformité du produit.** De nombreuses juridictions ont des codes et règlements qui gouvernent les ventes, constructions, installations et/ou utilisations de produits pour certains usages qui peuvent varier par rapport à ceux d'une zone voisine. Bien que Dayton essaie de s'assurer que ses produits s'accordent avec ces codes, Dayton ne peut garantir cet accord, et ne peut être jugée responsable pour la façon dont le produit est installé ou utilisé. Avant l'achat et l'usage d'un produit, revoir les applications de ce produit, ainsi que tous les codes et règlements nationaux et locaux applicables, et s'assurer que le produit, son installation et son usage sont en accord avec eux.

Certains aspects de désistement ne sont pas applicables aux produits pour consommateur; ex : (a) certaines juridictions ne permettent pas l'exclusion ou la limitation des dommages indirects ou fortuits et donc la limitation ou exclusion ci-dessus peut ne pas s'appliquer dans le cas présent; (b) également, certaines juridictions n'autorisent pas de limitations de durée de la garantie implicite, en conséquence, la limitation ci-dessus peut ne pas s'appliquer dans le cas présent; et (c) par force de loi, pendant la période de cette Garantie Limitée, toutes garanties impliquées de commerciabilité ou d'adaptabilité à un besoin particulier applicables aux produits de consommateurs achetés par des consommateurs, peuvent ne pas être exclues ni autrement désistées.

**Disposition prompte.** Un effort de bonne foi sera fait pour corriger ou ajuster rapidement tout produit prouvé défectueux pendant la période de la garantie limitée. Pour tout produit considéré défectueux pendant la période de garantie limitée, contacter tout d'abord le concessionnaire où l'appareil a été acheté. Le concessionnaire doit donner des instructions supplémentaires. S'il est impossible de résoudre le problème de façon satisfaisante, écrire à Dayton à l'adresse ci-dessous, en indiquant le nom et l'adresse du concessionnaire, la date et le numéro de la facture du concessionnaire, et en décrivant la nature du défaut. Le titre et le risque de perte passent à l'acheteur au moment de la livraison par le transporteur. Si le produit a été endommagé pendant le transport, une réclamation doit être faite auprès du transporteur.

**Fabriqué pour Dayton Electric Mfg. Co., 5959 W. Howard St., Niles, Illinois 60714-4014 États-Unis**